

INSTALLATION INSTRUCTIONS

ENG

Installation Instructions

Change of rubber seal for S-drive
110S, 120S, 130S, 150S, MS25S
Kit no. 3840050

SPA

Instrucciones de montaje

Sustitución de retén de goma para
propulsores S
110S, 120S, 130S, 150S, MS25S
Kit número 3840050

GER

Einbauanleitung

Austausch der Gummidichtung für
S-Getriebe
110S, 120S, 130S, 150S, MS25S
Satznummer 3840050

ITA

Istruzioni di montaggio

Sostituzione della guarnizione in gomma
per le trasmissioni S-drive
110S, 120S, 130S, 150S, MS25S
Kit numero 3840050

FRE

Instructions de montage

Échange du joint en caoutchouc sur
l'embase S
- 110S, 120S, 130S, 150S, MS25S
Numéro de kit 3840050

SWE

Monteringsanvisning

Byte av gummitätning för S-drev
110S, 120S, 130S, 150S, MS25S
Satsnummer 3840050

**VOLVO
PENTA**

IMPORTANT!

This batch with its accompanying instructions is produced for Volvo Penta's service workshops, boat-builders, machine manufacturers and other authorized workshops which have personnel with qualified professional training.

The installation instructions are only produced for professional use and are not intended for non-professional use. Volvo Penta will not assume any liability whatsoever for damage incurred, either damage to materials or personal injury, which may result if the installation instructions are not followed or if the work is carried out by non-professional personnel.

WICHTIG!

Dieser Satz mit vorliegender Einbauanleitung ist für Volvo Penta Kundendienst-werkstätten, Werften, Maschinenbauer und für andere ermächtigte Werkstätten mit beruflich geschultem Personal vorgesehen.

Die Einbauanleitung ist nur für den berufsmäßigen Gebrauch vorgesehen und nicht für unprofessionelle Anwendung gedacht. Volvo Penta übernimmt nicht die geringste Haftung für irgendwelchen Schäden an Personen oder Sachen, die als Folge einer Nichtbefolgung der Einbauanleitung oder wegen Ausführung der darin beschriebenen Arbeiten durch nicht beruflich geschulte Personen entstehen.

IMPORTANT!

Ce kit, avec instructions de montage, est destiné aux ateliers de service Volvo Penta, aux constructeurs de bateaux et autres ateliers de construction agréés avec un personnel qualifié.

Les instructions de montage sont exclusivement conçues pour une utilisation professionnelle. Volvo Penta se dégage de toute responsabilité pour d'éventuels endommagements, corporels ou matériels, résultant du non respect des instructions ou d'un travail effectué par un personnel non compétent.

IMPORTANTE!

El presente juego con las instrucciones de montaje se destina a los talleres de servicio Volvo Penta, constructores de embarcaciones y máquinas y a otros talleres autorizados que cuentan con personal capacitado.

Las instrucciones de montaje están destinadas únicamente para uso profesional, por lo que Volvo Penta no aceptará responsabilidad alguna por cualquier daño, tanto personal como material, resultado de no haber seguido las instrucciones de montaje o de haber sido efectuado el trabajo por personal que no está debidamente capacitado.

IMPORTANTE!

Questo kit e le relative istruzioni di montaggio sono stati realizzati per le officine di servizio Volvo Penta, i cantieri, i fabbricanti di macchine e tutte le altre officine autorizzate il cui personale ha ricevuto un addestramento qualificato e specializzato.

Le istruzioni di montaggio sono state redatte esclusivamente per uso professionale e non sono adatte all'uso non professionale. La Volvo Penta non si assume alcuna responsabilità per eventuali danni alle cose o alle persone, derivanti da trascuratezza nel seguire le istruzioni di montaggio oppure dall'esecuzione dei lavori da parte di personale non qualificato.

VIKTIGT!

Denna sats med föreliggande monteringsanvisning är framtagen för Volvo Pentas serviceverkstäder, båtbyggare, maskintillverkare och övriga auktoriserade verkstäder som har personal med kvalificerad fackutbildning.

Monteringsanvisningen är enbart framtagen för yrkesbruk och är inte avsedd för icke yrkesmässig användning. Volvo Penta påtager sig inget som helst ansvar för eventuella skador, såväl materiella som personskador, som kan bli följden om monteringsanvisningen ej följs, eller om arbetet utförs av icke yrkeskunnig

VIGTIGT!

Dette sæt med tilhørende monteringsvejledning er blevet udviklet for Volvo Pentas serviceværksteder, bådbyggere, maskinproducenter og andre autoriserede værksteder, som har medarbejdere med kvalificeret, faglig uddannelse.

Monteringsvejledningen er udelukkende beregnet til professionel anvendelse og ikke til hobby- eller fritidsbrug. Volvo Penta påtager sig intet som helst ansvar for eventuelle skader på såvel materiel som personer, som kan være en følge af at monteringsvejledningens anvisninger ikke blev overholdt, eller hvis arbejdet blev udført af ikke-professionelt personale.

TÄRKEÄÄ!

Tämä sarja ja asennusohje on tarkoitettu Volvo Pentan huoltokorjaamoille, veneenrakentajille, konevalmistajille ja muille valtuutetuille korjaamoille, joiden henkilökunta on saanut pätevän ammattikoulutuksen.

Asennusohje on tarkoitettu ainoastaan ammattikäyttöön. Volvo Penta ei vastaa mahdollisista materiaali- tai henkilövahingoista, joita asennusohjeen laiminlyöminen tai ammattitaidottoman henkilökunnan suorittama asennustyö voi aiheuttaa.

BELANGRIJK!

Deze set met de bijgevoegde montage-aanwijzing is ontwikkeld voor de werkplaatsen van Volvo Penta, botenbouwers, machinefabrikanten en overige bevoegde werkplaatsen, die personeel hebben met een gekwalificeerde vakopleiding.

De montage-aanwijzing is alleen ontwikkeld voor professioneel gebruik en is niet bedoeld voor niet-professioneel gebruik. Volvo Penta neemt geen enkele verantwoordelijkheid op zich voor eventuele schade, zowel materiële schade als persoonlijk letsel, die het gevolg kan zijn als de montage-aanwijzing niet wordt gevolgd, of als het werk wordt uitgevoerd door niet-vakkundig personeel.

IMPORTANTE!

Este jogo, juntamente com as respectivas instruções de montagem, foi concebido para as oficinas de serviço da Volvo Penta, construtores navais, construtores de máquinas e outras oficinas autorizadas, com pessoal devidamente formado.

As instruções de montagem foram concebidas unicamente para utilização profissional e não se destinam a utilização não profissional. A Volvo Penta não se responsabiliza por quaisquer danos eventuais, tanto materiais como pessoais, que possam resultar no caso de as instruções de montagem não serem seguidas, ou se os trabalhos forem executados por pessoal não profissional.

Σημαντικό!

Η παρτίδα αυτή μαζί με τις οδηγίες που τη συνοδεύουν, παράγεται για τα συνεργεία της Volvo Penta, για κατασκευαστές σκαφών, κατασκευαστές μηχανημάτων και άλλα εξουσιοδοτημένα συνεργεία τα οποία απασχολούν εξειδικευμένο, κατάλληλα εκπαιδευμένο προσωπικό.

Οι οδηγίες εγκατάστασης παράγονται μόνο για επαγγελματική χρήση και δεν προορίζονται για χρήση από ερασιτέχνες. Η Volvo Penta δεν αναλαμβάνει καμία ευθύνη για ζημιές, είτε σε υλικά είτε σε άτομα, η οποία μπορεί να συμβεί εάν δεν τηρηθούν οι οδηγίες εγκατάστασης, ή εάν οι εργασίες δεν γίνουν από επαγγελματίες.

1.

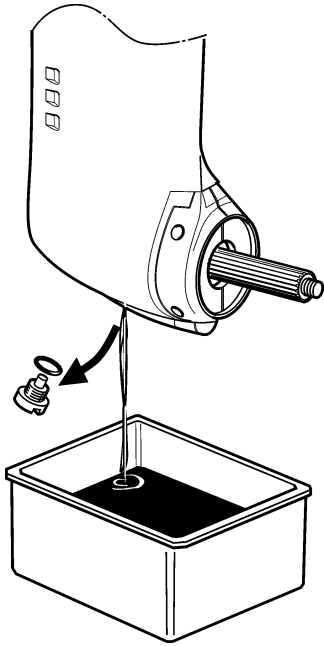

2.

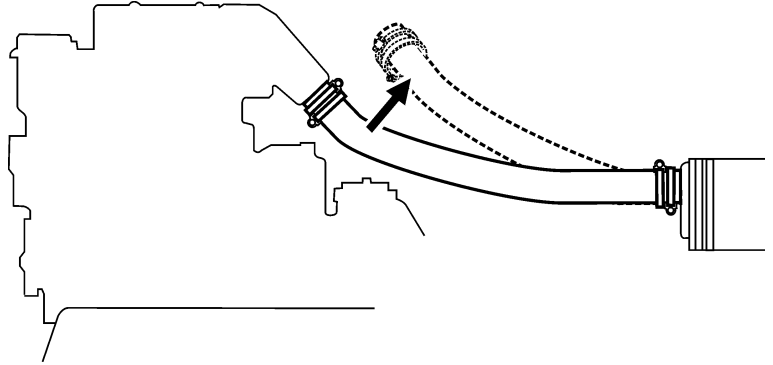

3.

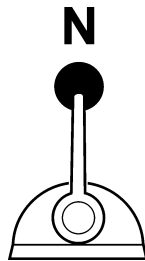

MS25S
130S
150S

A, B

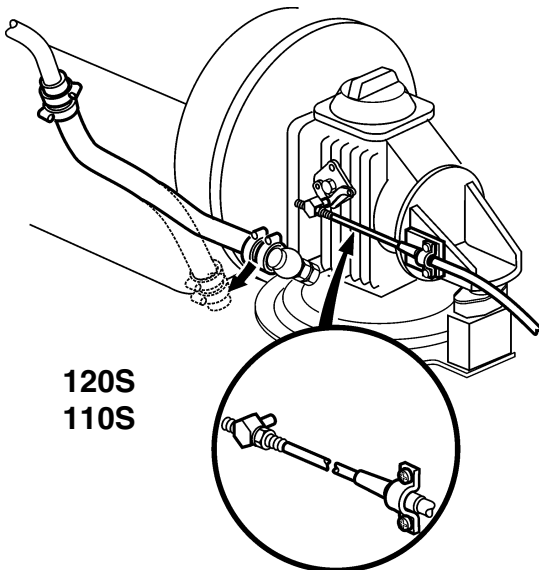

120S
110S

C

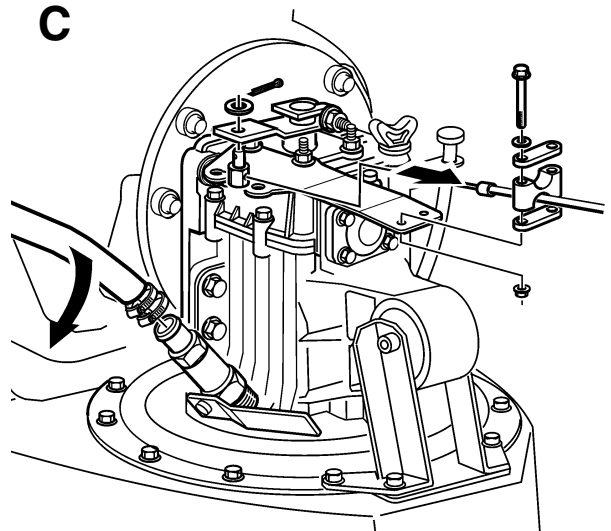

4.

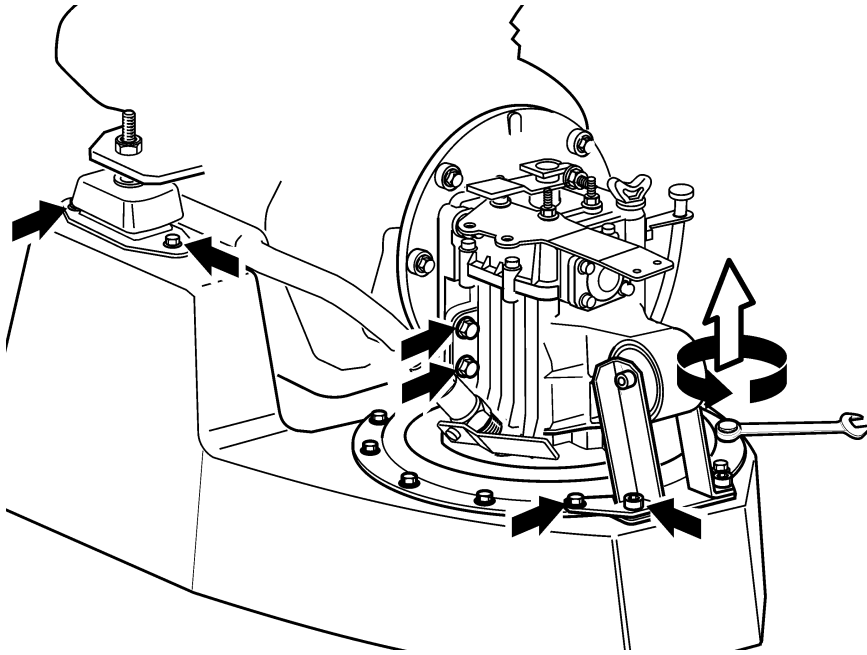

5.

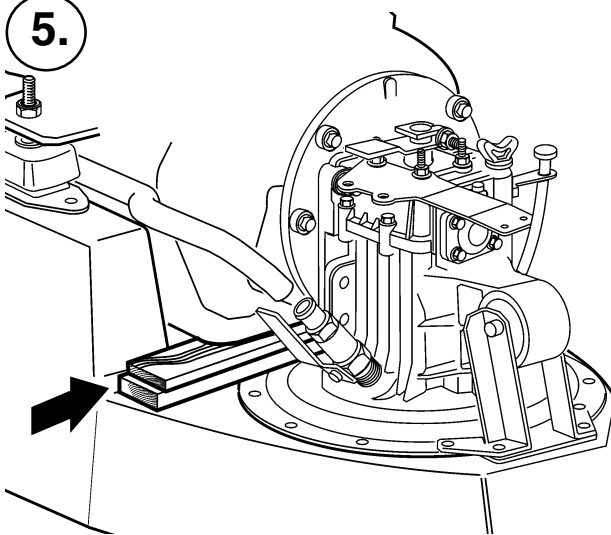

6.

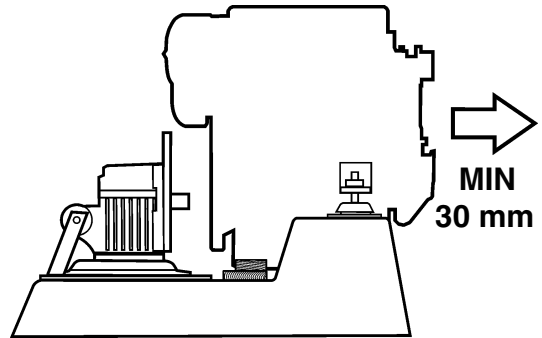

7.

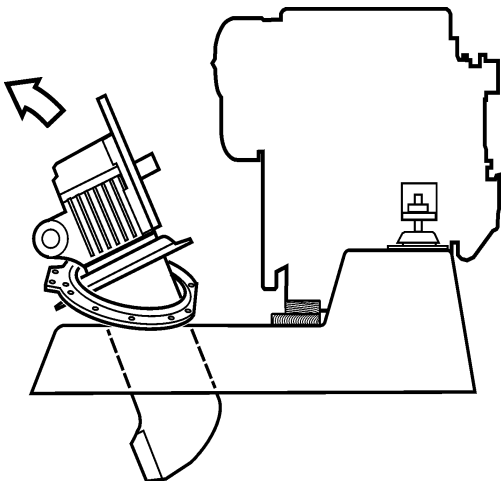

8.

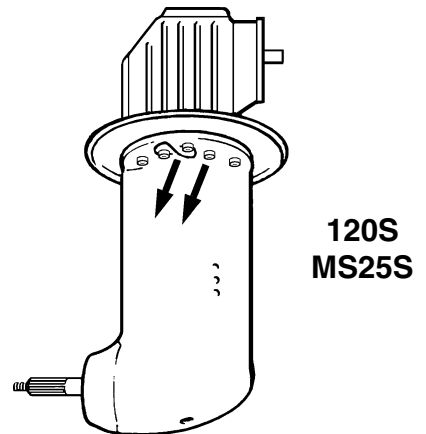

120S
MS25S

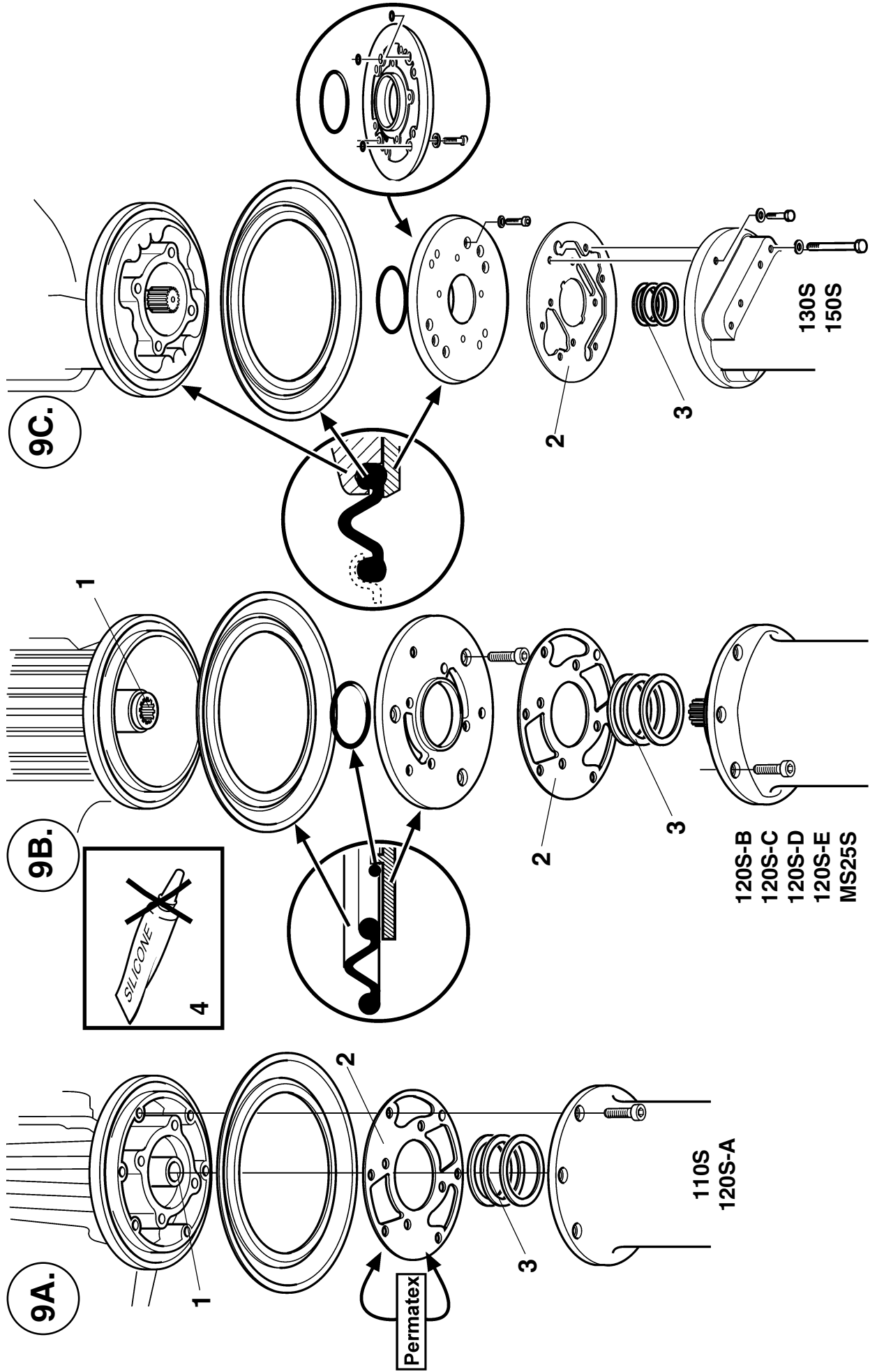

10.

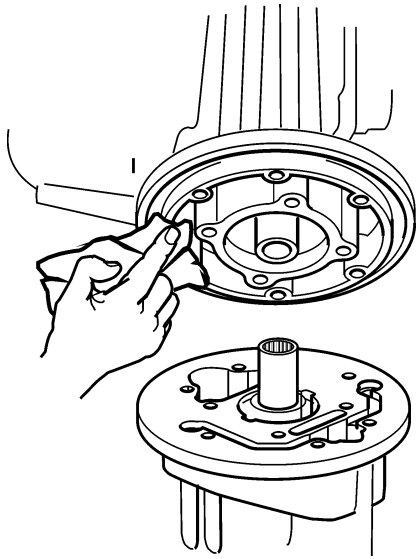

11.

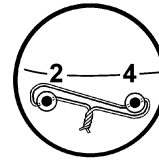
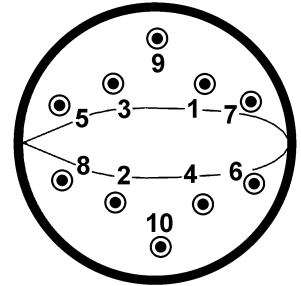
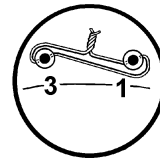

12.

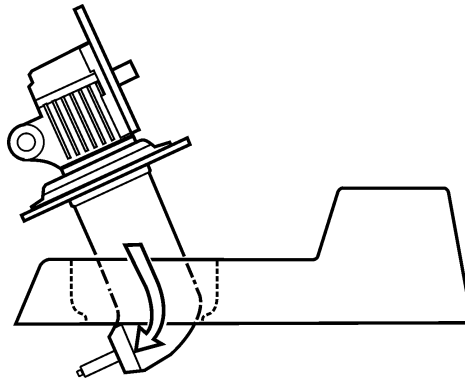
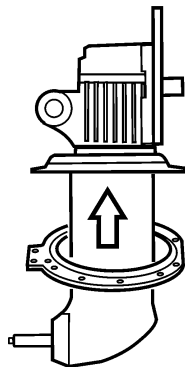

13.

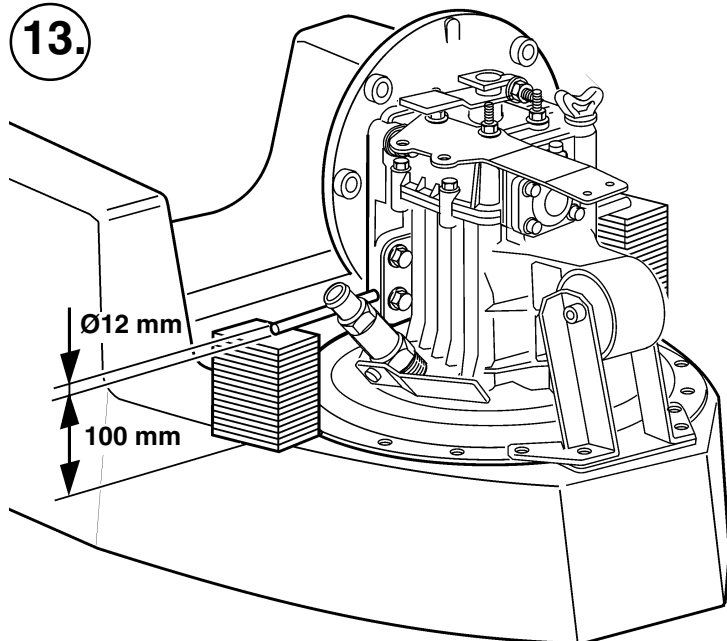

14.

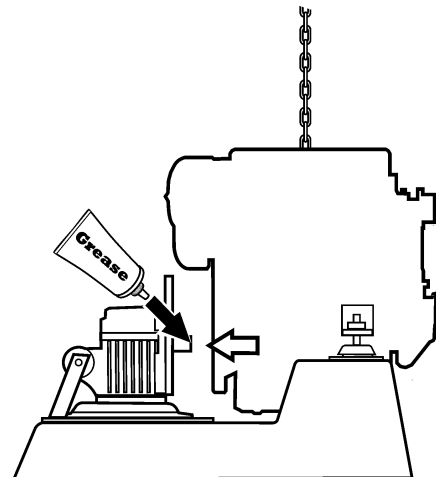

15.

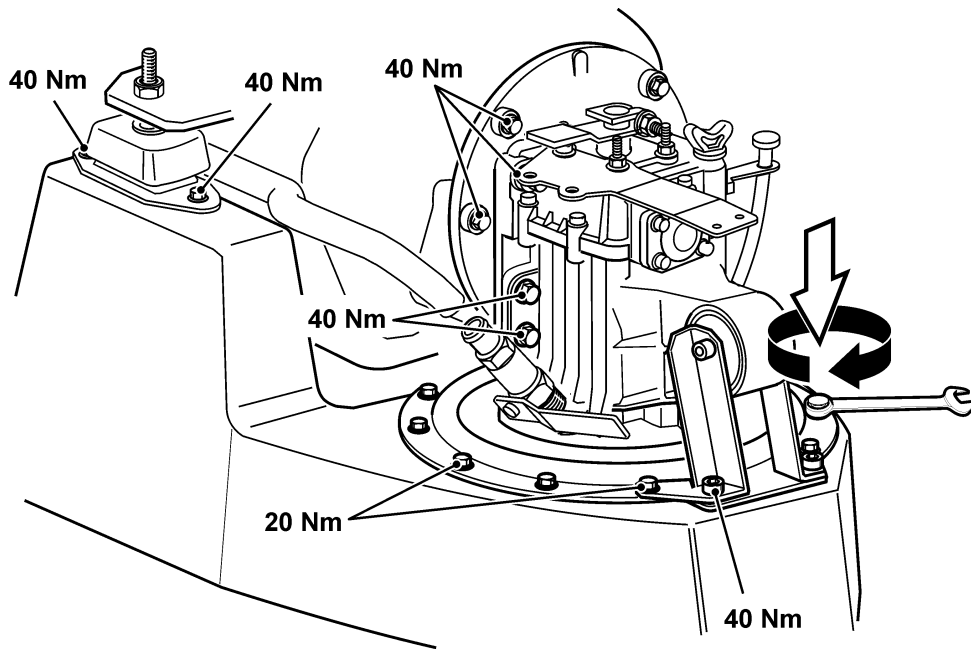

16.

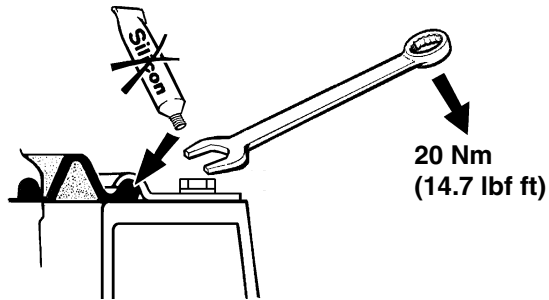

17.

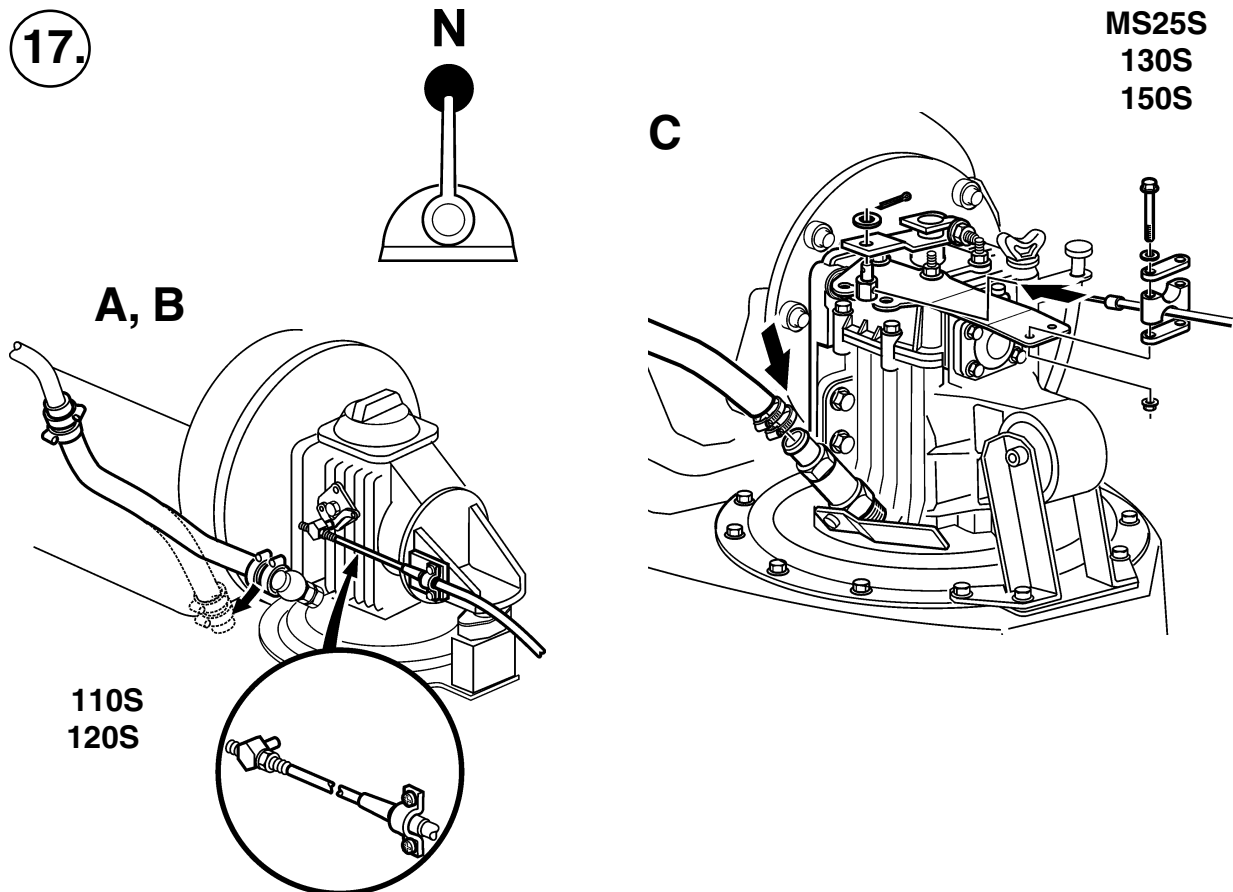

Il presente kit contiene:

Denominazione	Q.tà	Pos. in fig. 9
Guarnizione in gomma	1	1
Guarnizione scafo	1	5
Istruzioni di montaggio	1	-

Confezione con materiale specifico per il modello, No. 21112496:

(110S, 120S-A, 120S-B, 120S-C, 120S-D, 120S-E, MS25S)

Guarnizione	1
O-ring	1
Filo di bloccaggio	1

No. 21112497:

(130S, 150S)

Guarnizione	1	
O-ring 9,3 x 2,4	1	2
O-ring 10,3 x 2,4	2	3
O-ring 79,5 x 3	1	4

Sostituzione della guarnizione in gomma della trasmissione S-drive

⚠ Importante! La guarnizione in gomma fra la trasmissione S-drive e il supporto motore va sostituita ogni 7 anni. Prima di ogni varo stagionale controllare sempre la guarnizione in gomma per verificare che non vi siano spaccature, invecchiamento o usura.

Poiché la guarnizione in gomma influisce sulla galleggiabilità dell'imbarcazione, è importante che il lavoro sia eseguito con la massima accuratezza.

Le viti eventualmente corrose vanno sostituite con viti nuove.

1. Smontare l'elica e pulirla accuratamente.

⚠ Importante! Se l'anodo sacrificale è corroso per il 50% o più, sostituirlo.

2. Svuotare l'olio dalla trasmissione, come da figura 1.

3. Smontare la trasmissione dal motore e dal supporto motore, come mostrato nelle figure 2-7.

Supportare il motore da sotto, in modo che poggi stabilmente e non si rovesci quando viene tirato in avanti. Vedere fig. 5-6. Se possibile, è preferibile appendere il motore a un dispositivo di sollevamento.

120S, MS25S sono provvisti di filo di sigillo; ved. fig. 8.

4. Separare la scatola ingranaggi superiore da quella inferiore, come da fig. 9. Scelga A, la B o la C, secondo il modello.

5. Sostituire la tenuta di gomma, la guarnizione ed eventualmente gli O-ring. Pulire accuratamente l'incavo e il piano di separazione fig 10.

6. Rimontare le scatole ingranaggi come da fig. 9. Sul mod. 120S è previsto un giunto scorrevole (1); iniziare con il posizionare il giunto scorrevole sull'asse verticale della scatola ingranaggi superiore; ved. fig. 9A, B.

⚠ Importante! La guarnizione (2) deve essere applicata esattamente sopra i fori della scatola ingranaggi inferiore. Vedere fig. 9.

Tutti gli spessori esistenti (3) vanno rimessi in sede prima di riassembleare le scatole degli ingranaggi.

Nell'incavo (4) non deve essere applicato nessun tipo di grasso, silicone o sigillante.

Le viti vanno serrate a due riprese e in senso diagonale, secondo lo schema della fig. 11. Serrare la prima volta a 10 Nm e la seconda volta a 25 Nm.

120S e MS25S hanno il filo di fermo; ved. fig. 11.

7. Rimontare la trasmissione sul motore e sul supporto motore come da fig. 12-18.

Prima che l'anello di bloccaggio sia stato installato, pulirlo e verniciarlo con vernice antiruggine. Controllare che il lato inferiore siano piano, per una tenuta più efficace. Se necessario, applicare un nuovo anello di bloccaggio e nuove viti. Vedere fig. 12.

Per agevolare il montaggio sul motore, si può supportare la trasmissione da sotto, come da fig. 13.

Inserire la marcia indietro. Spingere il motore all'indietro e contemporaneamente girare un po' verso destra e verso sinistra il volano. Vedere fig. 14.

8. Riempire d'olio la trasmissione come da fig. 19.

9. Incollare la guarnizione dello scafo (5) come da fig. 20.

⚠ Importante! Usare una colla ad attacco rapido di buona qualità, adatta alla plastica e alla gomma. Seguire accuratamente le istruzioni fornite dal fabbricante della colla e riportate sulla confezione.

10. Rimontare l'elica.

11. Al momento del varo: Controllare che la guarnizione in gomma faccia tenuta e che tutti gli altri pezzi che erano stati smontati funzionino regolarmente.